

# PROJECTEURS ÉTANCHES A LED AVEC DÉTECTEUR IP65 RADAR 50W SENSOR



## RADAR 50W SENSOR

Corps en aluminium.  
 Puissance 50W. Lumens de 4250 à 4500.  
 Température couleur 3000°K et 4000°K.  
 Équipé d'un détecteur de luminosité et de mouvement.

Alimentation incorporée.

### RADAR50 SENSOR

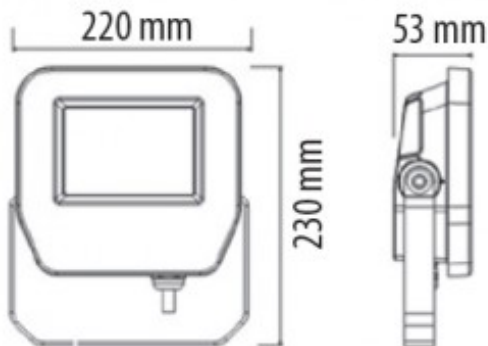

IP	CLASSE	NORME
65	I	CE

CODE	DÉSIGNATION	PUISSANCE W	TEMP. COUL. °K	FLUX LUM. LM
■ 05211715	RADAR 50W SENSOR 3000K BLANC	50W	3000	4250
■ 05201715	RADAR 50W SENSOR 4000K BLANC	50W	4000	4500

